

セキスイ熱膨張耐火材
ファイブロック[®]
 ケーブル区画貫通措置部材
 丸穴(床用)キット

取扱説明書

貫通する防火区画

コンクリート床
 ALC床

国土交通大臣認定番号:PS060FL-0412

製品仕様

品名	品番	ラベル判別色	開口部サイズ	適合開口径(mm以下)	キット構成	
					耐火バック数	受け金具
φ50用キット	KMY-050	緑	φ50	φ55	2(120×120mm)	1個
φ75用キット	KMY-075	青	φ75	φ80	2(180×180mm)	1個
φ100用キット	KMY-100	赤	φ100	φ107	3(180×180mm)	1個
φ125用キット	KMY-125	黄	φ125	φ133	3(200×200mm)	1個
φ150用キット	KMY-150	白	φ150	φ158	4(200×200mm)	1個

国土交通大臣認定シールのご案内

弊社では、防火区画貫通部の措置にファイブロックケーブル区画貫通措置部材をご使用いただいた場合、国土交通大臣認定を取得していることを示す『認定シール』をご用意しております。ご請求方法は、1現場ごとに弊社ファイブロックHP経由WEBでの申請または別紙『認定シール請求書』によるFAX申請にてお願い致します。申請内容を確認の上、ご請求枚数の『認定シール』を送付させていただきます。



WEB申請はこちらから
<https://www.sekisui.co.jp/fp/>

適用範囲

●用途／ケーブル、合成樹脂可とう電線管

貫通部位		床	
国土交通大臣認定番号		PS060FL-0412	
開口部	寸法	φ158mm以下	
	形状	円形	
床の仕様 (国土交通大臣が指定もしくは認定した床)		ALC/鉄筋コンクリート床 ：厚100mm以上	
ケーブル・配管	ケーブル	導体(又は芯線)の断面積	150mm ² 以下(1本あたり)
	合成樹脂製可とう電線管(JISC8411)	PF管/CD管	PF管 呼び径 36(外径 45.5mm)以下 CD管 呼び径 42(外径 48mm)以下
		本数	制限無し
占積率*		24.2%以下	

*開口面積に対するケーブル・電線管の断面積総合計の割合

●詳しくは各認定書をご確認ください。



認定書一覧はこちらから
<https://www.sekisui.co.jp/fp/technology/index.html>

●本製品は(一財)日本消防設備安全センターの評定を取得しておりませんのでマンション等の共有区画の貫通部にはお使いいただけません。

1. 開口部の設置

●ケーブル等のサイズ・本数に応じて適正な占積率となるよう開口部を設けます。

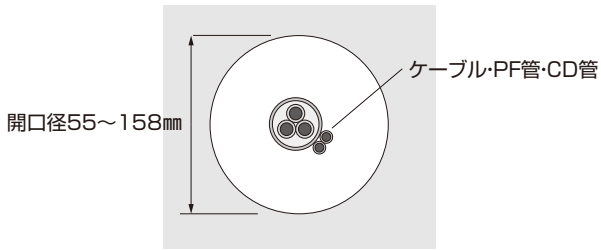

2. 受け金具の設置

●配管、配線した後、受け金具を設置します。

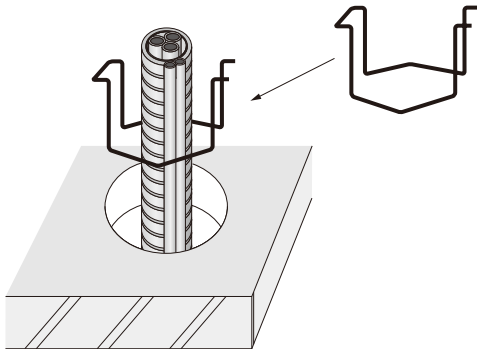

3. パックの充填

●開口部に、パックをすき間ができないように、均等に充填します。

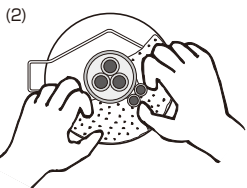

注意

パックの矢印を下向きにして充填してください。

パックは残さずすべて充填してください。

施工完了後、すき間がないことを確認してください。

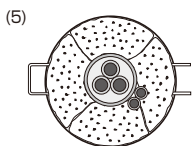
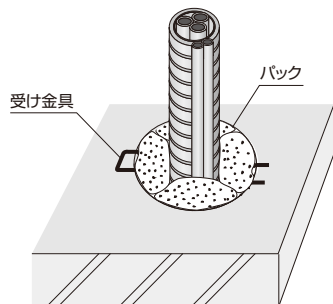
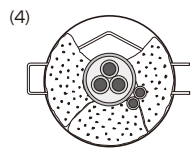
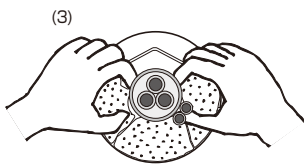

すべてのパックを充填して完成です。

◎適正な施工例

ポイント

パックは、上下で重ならないように、開口部に対し均等に充填してください。

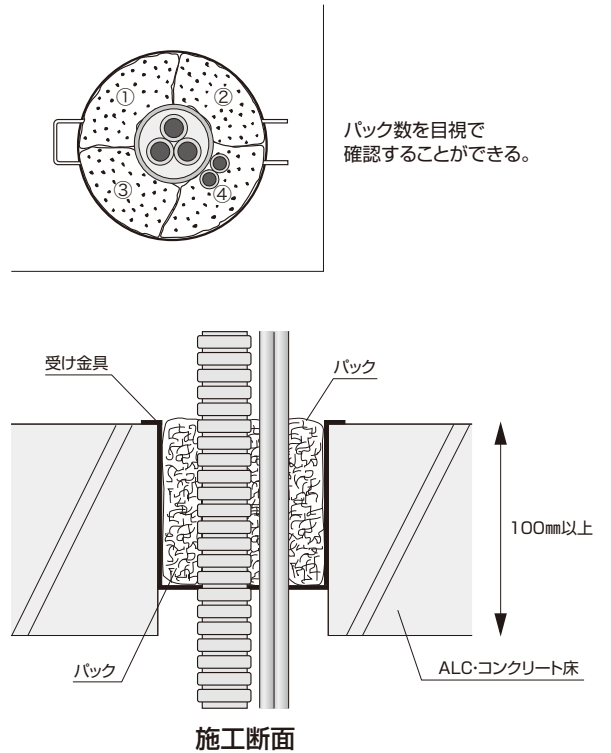

×不適切な施工例

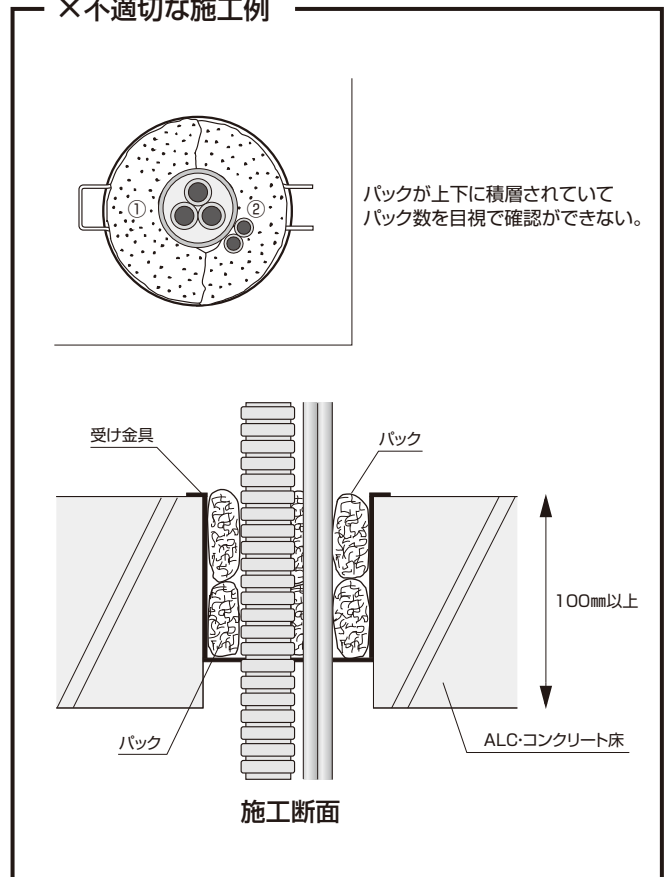

⚠ 注意事項

- フィブロックの用途、使用条件の詳細については各認定書・評定書、カタログをご確認ください。
- 水濡れや直射日光、高温下は避けて運搬・保管してください。
- 紫外線や水、薬品等のかかるところ、高温多湿の環境下、結露する場所では使用しないでください。
- 防水機能はありません。必要な場合には別途、防水処理を行ってください。
- 壁用・床用の条件があるものは、用途に合わせてご使用ください。
- ケーブルや電線管の支持機能はありません。別途、支持固定を行ってください。
- 内線規定を守って、施工してください。
- 防火区画貫通について不明な点は、所轄の行政機関へご確認ください。
- 床貫通部と壁貫通部の処理方法は、各々の大臣認定・消防評定に従って施工してください。
- 区画貫通措置以外の目的には使用しないでください。
- 必要に応じて、保護具を着用してください。
- 残材や使用後の廃材の処分は、法令及び地方自治体の条例に従ってください。

製造元 **積水化学工業株式会社**
高機能プラスチックカンパニー 耐火材料事業部
<http://www.sekisui.co.jp/fp/>

販売元 **積水マテリアルソリューションズ株式会社**
耐火資材営業所
〒103-0023 東京都中央区日本橋本町4-3-6
TEL03(6744)5806 FAX03(6744)5807
●お問い合わせは上記連絡先にお問い合わせいたします。